

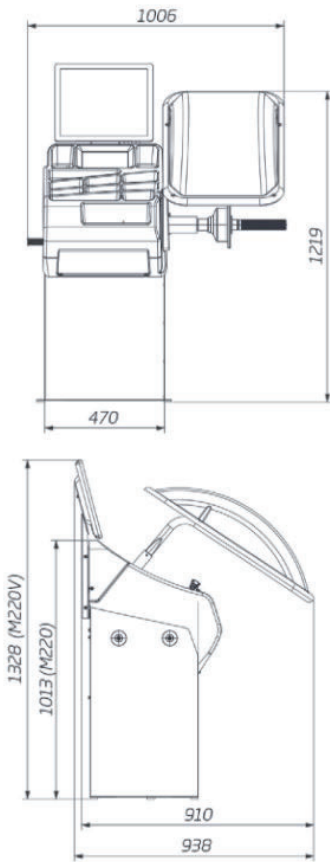

## HAWEKA BM 220

HAWEKA BM 220 – Artikel-Nr. HMP10217



### Leistungsmerkmale

- Automatischer Messarm zur Messung von Abstand und Durchmesser.
- Klemmvorrichtung zum Positionieren der Klebegewichte.
- Virtual Sonar für die Berechnung der Felgenbreite bei Stahlfelgen.
- High Speed: Für ein Rad mittlerer Größe ergibt sich eine Messzeit von 4,5 Sekunden.
- Panel mit Touch-System, innovativ, einfach und robust.
- Ermöglicht eine intuitive Nutzung aller Funktionen der Maschine.
- Easy AUTO SELECT wählt automatisch das richtige Ausgleichsprogramm.
- Der Bediener fährt lediglich den Messarm zu den Positionen an denen er die Gewichte anbringen will.
- ALU M Programme bieten unbegrenzte Möglichkeiten für die richtige Gewichte position für alle modernen Alufelgen.
- Alle Programme für den Reifenspezialisten: SPLIT, OPT, ALU.
- ECO DRIVE: Ein Rad mittlerer Größe wird in weniger als 1 Sekunde auf 100 Upm beschleunigt. Danach dreht das Rad ohne Motorkraft.
- Vorteile: Weniger Energiebedarf, weniger Verschleiß, weniger Geräusche.
- **Die Maschine ist auch ohne Radschutzhaube verfügbar (Art.-Nr. HMP10217-N).**

### Standard-Zubehör:

- Mittenzentriervorrichtung mit Schnellspannmutter
- 3 Zentrierkone Ø 45 - 110mm
- Gewichtezange

### Technische Daten

Felgenbreite	1,5 - 20 Zoll
Felgendurchmesser/manuell	10 - 28 Zoll/Bis 30 Zoll
Raddurchmesser max.	1.200 mm
Radbreite max.	530 mm
Radgewicht max.	75 kg
Drehzahl	100 U/min
Breite/Tiefe/Höhe (verpackt)	960/660/1.160 mm
Gewicht (verpackt)	115 kg
Elektroanschluss	230 V/50 Hz/1 ph/500 W