



HERMES PSLE 3.6 – Artikel-Nr. MAMFXHERMESPSLE3.6



Leistungsmerkmale

- Version mit kurzen Auffahrampen und Auszügen
- Überflur- oder Unterflureinbau möglich (bitte entsprechende Kits mit bestellen)
- Doppeldes Geber-/Nehmer-Hydrauliksystem für höchste Sicherheit ohne zusätzliche Klinken (keine Druckluft erforderlich)
- Montagematerial für einen Abstand von 2 m von Bühne bis Bedienpult im Lieferumfang

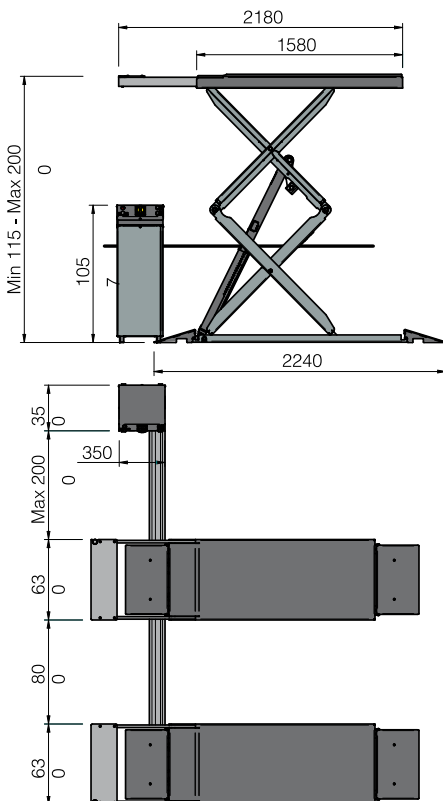

Technische Daten

Traglast	3.600 kg
Höhe	115 bis 2000 mm
Länge	1580 bis 2180 mm
Fahrbahnbreite	630 mm
Hub-/Senkzeit	40 s (lastabhängig)
Motor	3 kW, 400 V 3Ph, 50 Hz